

LA RUTA
DE LAS
ERMITAS

Notas de Agustín Castellanos

MANZANAL DE LOS INFANTES
ZAMORA

Sanabria-Carballeda, una comarca de singular belleza.

Con unos recursos económicos siempre limitados, la comarca de Sanabria-Carballeda, ha sufrido en las últimas décadas, como pocas otras regiones, los efectos de la emigración de sus gentes: pérdida de capacidad productiva y envejecimiento de la población, despoblamiento y abandono.

Sin embargo, precisamente por carecer de una eficaz red de comunicaciones, se ha visto alejada durante largos años de las principales corrientes de modernización industrial y progreso económico, lo que ha permitido a la comarca conservar, quizá por inercia, costumbres y tradiciones, formas de vida, manifestaciones estéticas y técnicas artesanas donde aún perdura el sabor de otros tiempos, de una cultura preindustrial no contaminada. Todo ello, unido a **la belleza y el encanto de su paisaje natural convierten en este momento a Sanabria-Carballeda en una comarca de singular atractivo**, con unos recursos que puede y debe desarrollar y potenciar, conservando en todo momento lo mejor de sí misma, aquellos rasgos que la identifican y distinguen.

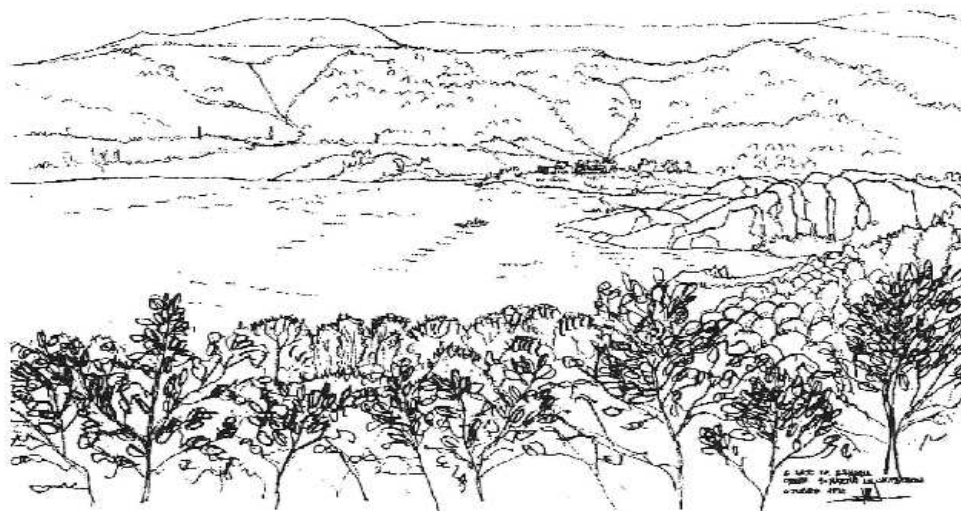

La arquitectura tradicional, un patrimonio a conservar

Entre sus muchos valores, los pueblos de la comarca de Sanabria-Carballeda conservan numerosos edificios aislados y conjuntos de gran interés, un patrimonio de arquitectura tradicional único por su extensión y variedad, que nos permite, milagrosamente, una vuelta atrás en el tiempo, para poder contemplar y admirar arquitecturas que, según el desarrollo de la historia hace siglos deberían haber desaparecido.

Originales soluciones constructivas de tradición local, hechas por las gentes del pueblo, haciendo uso de los materiales del lugar, la piedra y la madera, con una gran fuerza expresiva. Entre ellas destacan sus **viviendas** de recios muros de piedra y en menor medida de tapial y adobe, que cuentan con originales cubiertas, escaleras, corredores y galerías y curiosos elementos decorativos. Acompañan a la vivienda abundantes ejemplos de otras manifestaciones de la arquitectura popular como construcciones auxiliares de **cuadras y pajares, apriscos y corrales** o pequeñas **ermitas o iglesias**; innumerables **fuentes** y abundantes **molinos**, así como algún que otro **palomar**.

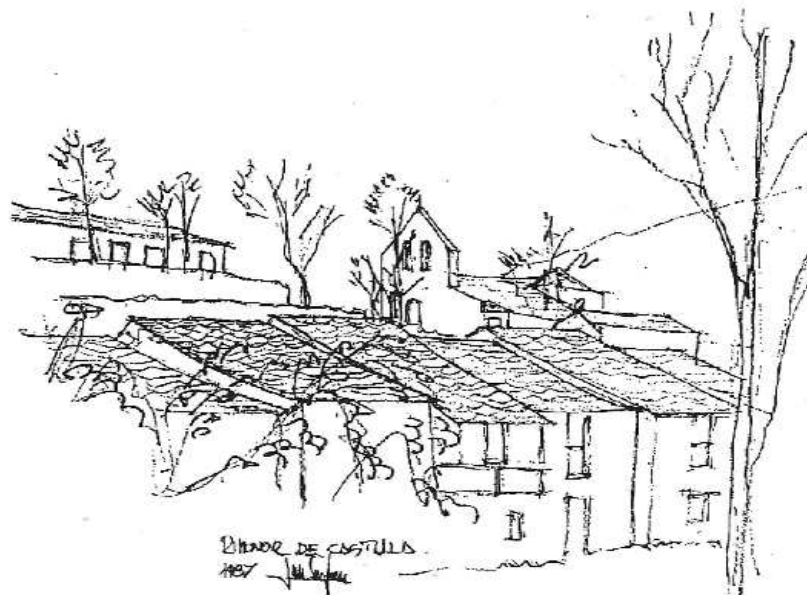

Estas construcciones de Sanabria-Carballeda son en sí mismas un hito cultural necesario a nuestras señas de identidad, atesoran un saber y una cultura que deben ser salvados del olvido y de la destrucción antes de que sea demasiado tarde.

Por ello deben protegerse, cuidarse y estudiarse minuciosamente para de este modo hacer frente al abandono en que han caído estos edificios en las últimas décadas; se deben ofrecer alternativas a las inadecuadas actuaciones sobre los edificios existentes donde se han incorporado indiscriminadamente materiales extraños y es preciso controlar las obras de nueva construcción que sustituyen a los edificios tradicionales anteriores y amenazan la conservación de los núcleos de construcción tradicional.

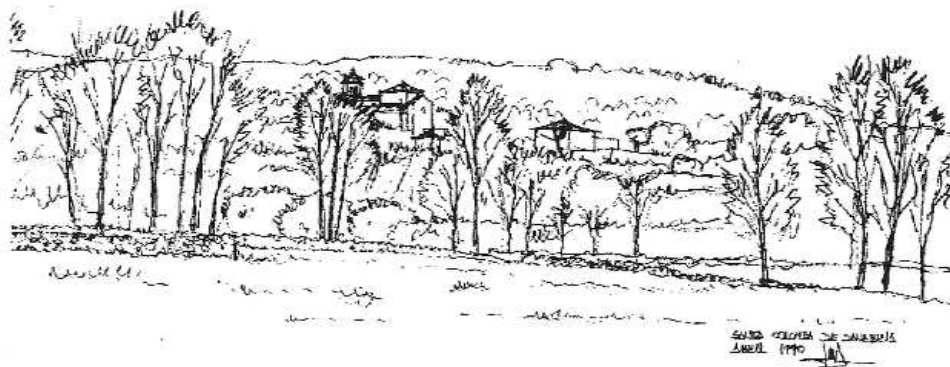

Valor cultural de las ermitas, un símbolo de la arquitectura de la comarca

De entre el conjunto de tipologías que podemos establecer en la arquitectura tradicional de la comarca, destacan por su particular interés y originalidad las ermitas de Sanabria y Carballeda, expresión sincera del fervor y sentimiento religioso del pueblo y muestra notable de los modos de construcción tradicionales.

Las pequeñas ermitas de Sanabria-Carballeda tienen un enorme valor, no sólo como manifestación de los modos de construcción tradicionales, sino por su implicación en el medio en que se levantan y en la vida de las gentes del lugar.

Edificios que sacralizan el paisaje y espiritualizan la vida y costumbres del pueblo, lugar para el descanso y el refugio, para la plegaria, la oración y la celebración religiosa; pero también para la fiesta, la romería, la merienda y el baile.

Recuperar hoy estas ermitas, de las que afortunadamente quedan abundantes ejemplos en Sanabria-Carballeda, es recuperar todo **un símbolo de la arquitectura tradicional de la comarca**, como lo puede ser el hórreo para Asturias o el palomar para Castilla, sin olvidar otros muchos ejemplos de este legado como molinos, fuentes, cuadras y pajares, apriscos y corrales o incluso la propia vivienda.

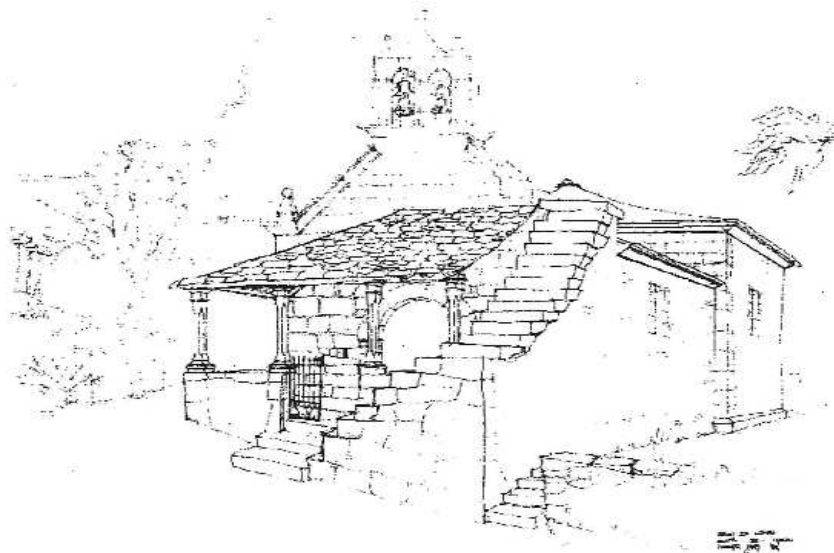

Salvemos nuestras ermitas

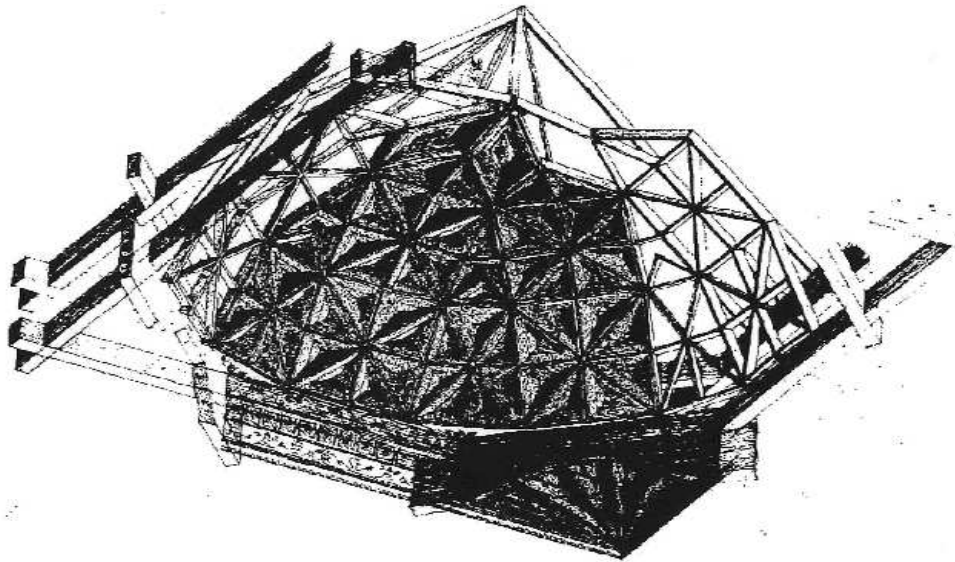

Para conservar en pie estos edificios y transmitir su legado a las generaciones futuras, es requisito fundamental, mantener en buen estado las cubiertas de estos edificios, eliminar cualquier gotera y preservar las maderas y los muros de la humedad.

Hasta hace poco tiempo, un toque de campana reunía “a retejo” cada año a los fieles y vecinos del pueblo, quienes se encargaban de forma espontánea de las necesarias labores de limpieza y mantenimiento. Desaparecida esa fuerza de trabajo, es preciso inventar hoy nuevas medidas para ofrecer a estos edificios las escasas atenciones que demandan y garantizar su conservación.

Es preciso, dada la importancia que adquiere en ellas el trabajo de la madera, iniciarse en el oficio perdido del antiguo carpintero de armar, volver a comprender, a aplicar y a dominar las mismas técnicas de trazado, corte, labra y puesta en obra de la madera; limpiando, protegiendo y consolidando antiguas armaduras y, cuando esto no sea posible, construyendo otras en madera nueva.

Las ermitas sanabresas y carballesas, expresión material de la religiosidad popular

La presencia de ermitas en la comarca de Sanabria-Carballeda es más que notable, ya que además de la iglesia parroquial, es raro el núcleo de la comarca que no cuenta con una o dos ermitas; llegando algunos pueblos como Lanseros a disponer en otro tiempo hasta de seis ermitas. Estos edificios, ofrecen además, una amplia gama de tipos y variaciones en su forma, que van desde edificios muy sencillos a edificios con una gran complejidad formal y funcional.

Dedicadas normalmente a un culto intermitente, completan las habituales necesidades de culto religioso que satisface la iglesia parroquial, **las ermitas son expresión material, en el medio rural, de la religiosidad popular.** Se trata de construcciones tradicionales levantadas, difundidas y mantenidas por el fervor popular. Edificios surgidos como lugar de acogida de los cultos que conlleva la necesidad popular de manifestar las creencias religiosas más arraigadas y adaptadas a los habitantes de la comarca, que se concretan en la devoción a un Cristo, a una Virgen o a un Santo cuya imagen se venera y se guarda en su interior con un sentimiento especial de fe y de cariño, por considerarlo especialmente protector, benefactor o milagroso en el lugar, al que se atribuye popularmente, hechos y concesiones milagrosas que son por todos conocidos por transmisión oral de generación en generación.



Se caracterizan por ser **edificios aislados**, que nunca tienen adosadas otras edificaciones; generalmente situados en despoblado a la entrada o salida de los núcleos, **al borde de caminos y cañadas** y rodeados de tierras de labor, en lugares que la tradición asocia con apariciones o hechos milagrosos de la imagen que se venera en dicha ermita, lo que da lugar a recorridos procesionales, que unen parroquia y ermita, los días de las festividades asociadas con la imagen del templo.

Arquitectónicamente son edificios **de reducidas dimensiones y de gran sencillez constructiva**. Sus volúmenes son muy rotundos y definidos, construidos a partir de plantas donde se combinan las formas cuadradas y rectangulares, con las que se generan prismas rectos que definen su volumetría. Construidas **en fábrica de mampostería** de piedra apenas labrada, pero cuidadosamente asentada, para configurar pequeñas capillas escasamente iluminadas a través de estrechas ventanas o bien del único acceso a los pies. **Recintos que se cubren con sencillas armaduras** de madera, empleando con acierto el sistema de pares, ya sea en armaduras de parhilara, de par y nudillo a dos aguas o en armaduras de limas a tres y cuatro aguas.

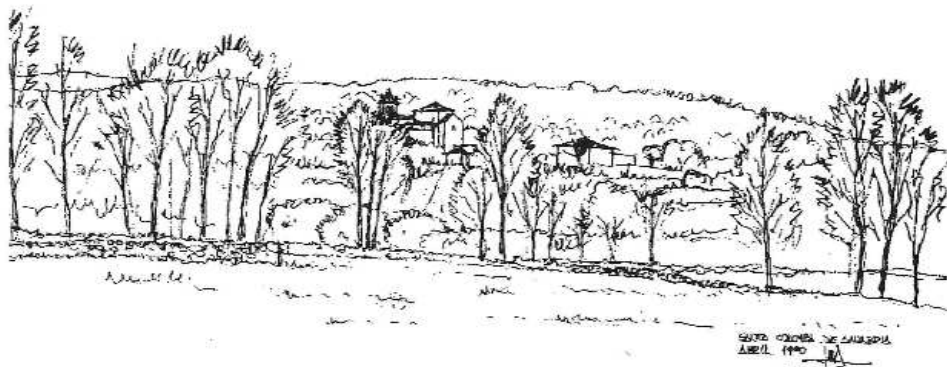

Las ermitas sanabresas y carballesas, Tipos constructivos habituales

Atendiendo a las diferentes soluciones formales y constructivas se pueden diferenciar los siguientes tipos:



Ermitas-humilladeros.

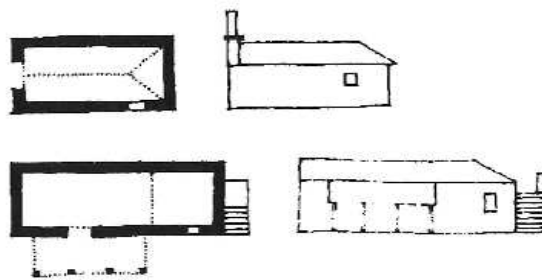

Ermitas de nave y capilla común.

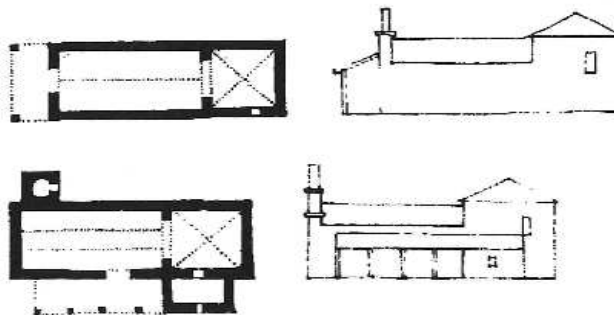

Ermitas de nave y capilla independientes con la misma anchura.

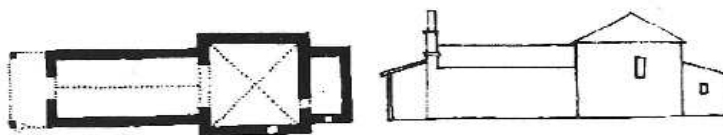

Ermitas de nave y capilla independientes de distinta anchura

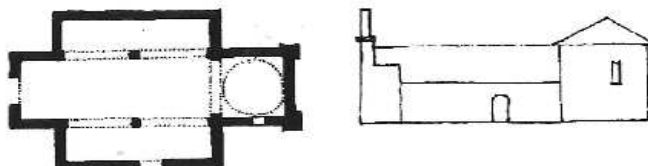

Ermitas de tres naves

Ermitas-humilladeros

Ermita del Santo Cristo de Sejas de Sanabria
Ermita del Santo Cristo de Donadillo
Ermita del Santo Cristo de Manzanal de los
Infantes

Los humilladeros son ermitas especialmente sencillas, situadas en las encrucijadas de los caminos, generalmente a las salidas de las poblaciones.

Se las considera como el desarrollo arquitectónico de las cruces planteadas delante de los poblados en épocas medievales. En aquel tiempo, tenía lugar en estos humilladeros una obligada ceremonia de humillación o rendición previa a la entrada del viandante en una población. Con este rito se significaba que el viajero venía en son de paz y que era cristiano, no moro, ni judío. Venía a ser una suerte de control sobre los viajeros y forasteros que accedían al poblado.

La planta. Son reducidas capillas de construcción muy elemental, de pequeñas proporciones, con planta de forma cuadrada y cabecera orientada no necesariamente al este, sino dependiendo de las condiciones del lugar en que se levantan. Los muros son de mampostería irregular con piezas singulares de mayor tamaño y cuidada labra en las esquinas. La entrada es el único hueco de la edificación que sirve tanto de acceso como de iluminación y se cierra bien con rejería de forja o con barrotaje de madera cuadrillado, de manera que quede visible su interior desde fuera.

El pórtico. Con frecuencia, este tipo de ermita sufre una variación al añadirle un pórtico a su fachada de acceso. Este pórtico, generalmente, se cierra parcialmente mediante la prolongación de uno de los muros laterales del cuerpo principal, situándose en el lado opuesto un pie derecho con zapata donde apoya la cubierta.

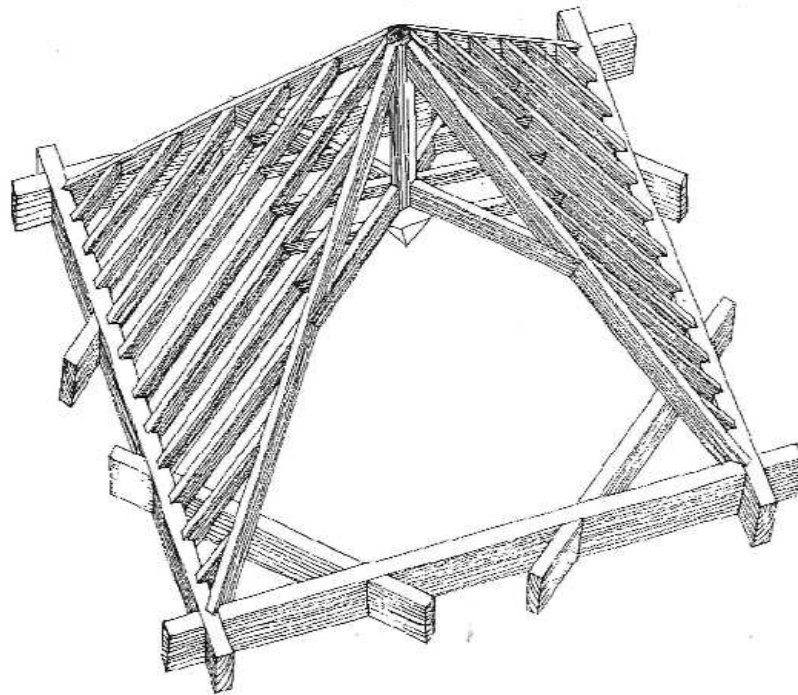

La cubierta del cuerpo principal se resuelve a cuatro aguas, que dadas las reducidas dimensiones de estos edificios se simplifican enormemente, aunque en ellas vemos aparecer todos los elementos necesarios en este tipo de trabajos de carpintería. Así el estribado cuenta con una **solera** que remata y recorre los muros de piedra, sobre ella se asienta el **estribo** con esquinas ensambladas a medias maderas y **cuadrales** de refuerzo asentados sobre **canecillos** de talla sencilla; **aliceres** y **tocaduras** decoran y cierran los espacios entre solera y estribo. Sobre las esquinas, siguiendo las diagonales se disponen las **limas** que se encuentran en una pieza central, llamada **mástil** o **nabo**, que constituye el vértice de la cubierta. Sobre las vigas así dispuestas se apoyan las **manguetas** que forman los faldones de la cubierta y sobre ellas se dispone una **tablazón** de ripia en la que se asienta la teja recibida con mortero de barro, mientras que en el alero se disponen grandes losas de pizarra conformando la cubrición exterior. El **portal** de entrada se cubre a la molinera con sencillos pares inclinados que apoyan en uno o dos muros perpendiculares a la entrada y en **pies derechos** con **zapatás**.

Ermitas de nave y capilla común

Las ermitas de nave y capilla común, son edificios de mayor complejidad que las ermitas-humilladero, debido a que normalmente aparecen acompañados de **pórtico y campanario-espadaña**.

Este tipo de ermitas se suelen situar **en el cruce de los caminos**. Son construcciones **de planta rectangular**, orientadas según la dirección este-oeste característica, disponiéndose el altar en la cabecera del templo, en el lado que apunta al Sol naciente.

No presentan diferenciación, ni en planta ni en alzado, entre el presbiterio y la nave del templo, ya que **desarrollan un espacio único** que configura un solo volumen visto desde el exterior.



Los muros son de mampostería, de sillares irregulares o mezcla de estos dos aparejos; únicamente talladas de forma regular las piedras para los arcos de entrada o las espadañas. En ellos la iluminación interior se realiza a través de ventanas abiertas en las fachadas expuestas al sur.

La cubierta se resuelve con faldones vertiendo a tres aguas con su cumbrera siguiendo el eje longitudinal del templo. Emplean el sistema de **par e hilera**, con limas en las esquinas de la cabecera, descansando la cumbrera en el otro extremo sobre el muro de los pies del templo. También pueden llevar cubierta de limas a cuatro aguas. Sobre el estribo que corona los muros y sobre este conjunto de vigas apoyan los pares, que forman los faldones donde descansan las lajas de pizarra y la teja, ya sea directamente o sobre un revestimiento de entablado.

Ermita de la Vera Cruz de Dornillas
Ermita de San Miguel de Lanseros
Ermita de la Vera Cruz de Lanseros
Ermita de San Roque de Lanseros
Ermita de la Vera Cruz de Otero de Centeno
Ermita de San Roque de Sejas de Sanabria

* * *

Ermitas de nave y capilla independientes

Las ermitas de una nave con capilla o presbiterio formado por dos espacios diferenciados son **de mayores dimensiones** que las ermitas-humilladero y las de nave única, permitiendo recibir en su interior un mayor número de fieles.

Su orientación se atiene, en la mayoría de los casos a la preestablecida en la liturgia cristiana, que dispone la cabecera mirando al este, “hacia la aparición de la verdadera luz”. En algunos casos esta orientación varía, buscando una mejor comunicación con el núcleo de población.

Planta. Son construcciones de planta rectangular donde la capilla mayor aparece claramente diferenciada de la nave del templo, tanto en planta como en alzado. En la planta, mediante la división de los dos espacios, que viene señalada por las jambas del arco que comunica ambos recintos. En alzado viene indicada por medio de la diferente altura de los muros que cierran los dos espacios, que a menudo se cubren de manera diferente. A este esquema básico de composición se le superponen la espadaña, el pórtico y la sacristía.

Los muros. Para la construcción de los muros se emplean tanto aparejos de mampostería como aparejos de sillería de cuidado despiece. La entrada se suele resolver con arco de medio punto, que se sitúa generalmente a los pies del templo, apareciendo en algunos casos, en el lado de la Epístola. De forma invariable, la iluminación se realiza por medio de ventanas con derrame interior situadas en la fachada sur y a los pies del templo.

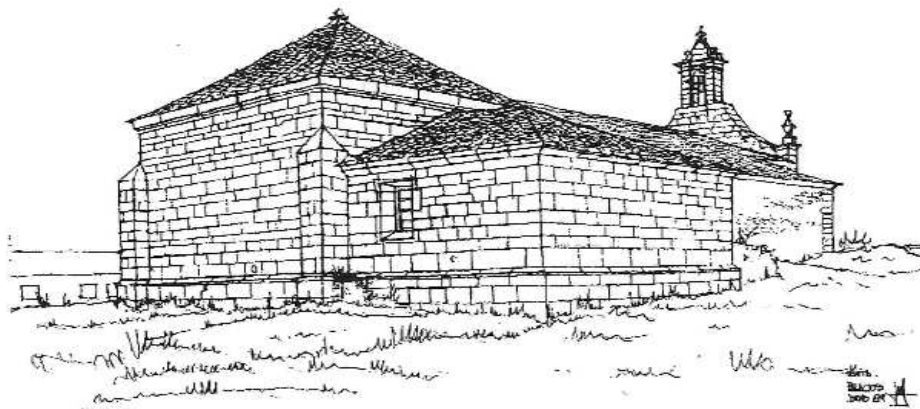

La cubierta se resuelve a dos aguas en las naves y a cuatro aguas en las capillas mayores. Los sistemas empleados son de **parhilera y par y nudillo**, atirantados en las naves. La capilla mayor normalmente presenta armaduras de cuatro paños de limas bordón, con o sin almizate, asentadas sobre estribos reforzados con cuadrales en las esquinas y con canes de cabezas talladas. En ocasiones, la cubierta de la capilla se complica, cubriéndose con armaduras de ocho paños interiores, aunque al exterior, mantienen la cubierta a cuatro aguas.

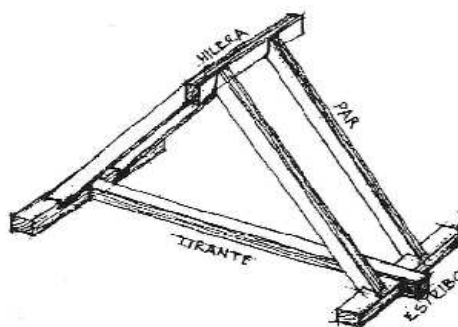

ARMADURA DE PARHILERA

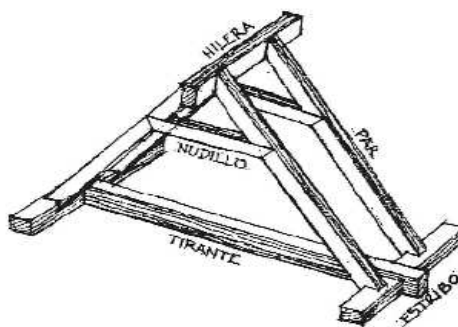

ARMADURA DE PAR Y NUDILLO

Algunas ermitas, cuentan a los pies de la nave con un coro alto y, a menudo, la entrada, ya sea a los pies o en el lado de la Epístola se protege con un pórtico. También es frecuente que a estas ermitas se le adose el pórtico lateralmente. La sacristía se dispone detrás de la capilla mayor o a uno de los lados de la cabecera.

Ermita de la Virgen de la Ribera de Sejas de Sanabria

* * *

Ermitas de tres naves

Ermita de Santo Tirso de Dornillas

Las ermitas de tres naves son menos frecuentes en la comarca. En el Municipio de Manzanal de los Infantes encontramos el único ejemplo de la **Ermita de Santo Tirso**, en el pueblo de Dornillas, con la particularidad de dedicarse prácticamente todo el espacio interior de sus tres naves separadas por columnas a Campo Santo, “**uno de los cementerios más bonitos de la provincia de Zamora**”.

El número y amplitud de sus naves es consecuencia de la necesidad de ampliar el espacio de enterramiento. Dos hiladas de columnas monolíticas de capiteles labrados, soportan una cubierta de parhilera a dos aguas de escasa altura. Un pórtico de columnas con cubierta a tres aguas protege la entrada en arco de medio punto a los pies, flanqueada por dos pequeños vanos enrejados. En el lado de la epístola se dispone un segundo acceso. La sacristía se adosa a la cabecera del templo, del lado del evangelio; mientras que al otro lado, en el muro de la cabecera se levanta una sencilla espadaña, provista de una pequeña campana.

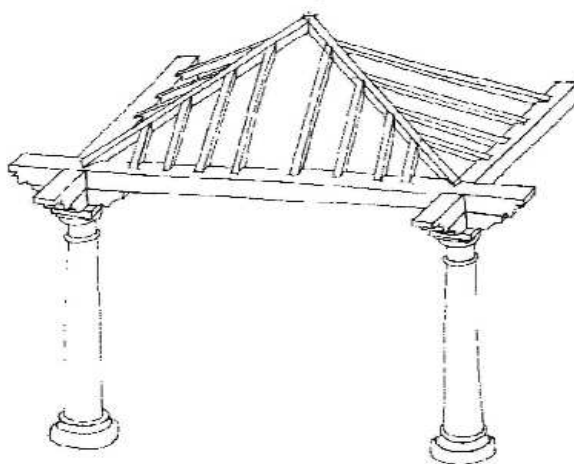

* * *

La Ermita de la Vera Cruz de Manzanal de los Infantes

La ermita de la Vera Cruz de Manzanal de los Infantes se levanta al pie del antiguo camino de Mombuey, a la entrada del pueblo y cerca de la fuente de la Malicia; a media ladera de una pequeña vaguada, rodeada de prados y chopos, robles y castaños.

Su disposición respeta la orientación Este-Oeste, con la cabecera hacia el sol salir. El edificio es de planta cuadrada, de pequeñas proporciones, con pórtico a los pies. Los muros son de mampostería enripiada, careadas y algo mejor trabajadas las piedras de esquina. Sin ventana alguna, el interior se ilumina a través del barrotaje de madera que cierra el acceso a los pies y que se organiza en tres calles. La puerta se dispone en la calle central y, en los laterales, barrotes cuadrillados de madera colocados en diagonal sobre muretes de piedra de escasa altura.

La cubierta es de pabellón cuadrado de lima bordón a cuatro aguas, con pórtico a la molinera protegiendo la entrada. Toda ella se recubre con teja curva árabe y refaldos de pizarra en los aleros y el pórtico.

El ejemplo de esta ermita de la Vera Cruz de Manzanal de los Infantes, en el centro de Carballeda, es significativo del estado a que han ido a parar muchos de estos edificios que, poco a poco olvidada, la ermita fue abandonada a su suerte y sin los cuidados necesarios, el tejado terminó por acusar el paso de los años, quedando tan solo de su cubierta los gruesos maderos de la estructura de la armadura apoyados en anchos muros de mampostería.

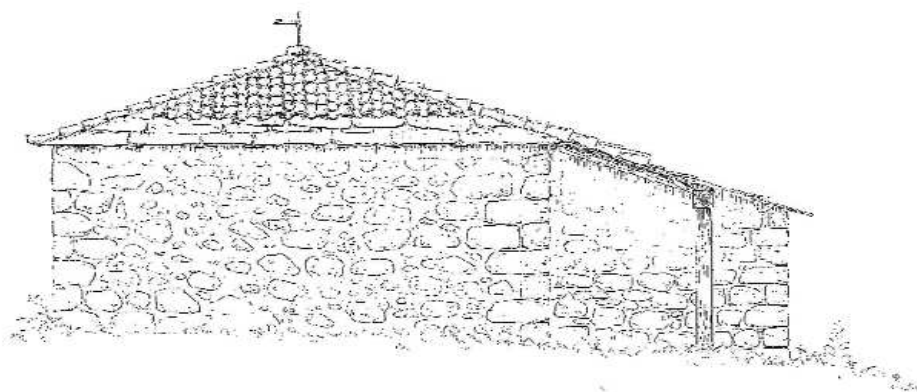

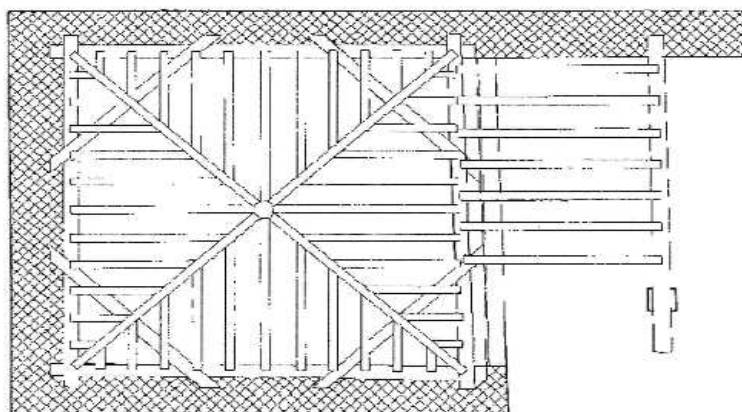

Para recuperar esta ermita-humilladero de Manzanal era preciso recuperar ante todo su cubierta y para devolverle su aspecto original, ha sido necesario estudiar sus antiguas maderas, acotar las viejas escuadrías, comprender sus ensambles y el modo en que la armadura había sido construida, comparándola con otros edificios de la zona. De este modo se pudo proyectar así una nueva armadura, actualizando, para su construcción, viejas técnicas del tradicional oficio de carpintero de armar.

La cubierta de esta ermita es una sencilla armadura de **cuatro faldones** sin almizate con un **pórtico a los pies**.

Sobre los muros se disponen enrasadas las **cabezuelas** del alero que sirven de **nudillos** sobre los que asienta la solera. Sobre ella los cuatro **estribos**, trabados sus extremos a medias maderas y reforzados con **cuadrales** a 45° que atan las esquinas y aseguran la indeformabilidad de la estructura.

Los cuadrales descansan sobre **canes** o **ménsulas** roeladas en la cabecera y lobuladas oblicuas a los pies; en las esquinas, los estribos apean sobre cabezas talladas a modo de **aguilones**.

Los espacios entre solera y estribo se cubren con **tocaduras** labradas con dentados rectos y oblicuos y **aliceres** lisos y tallados con la inscripción:

“GLORIA IN EXCELSIS DEO”.

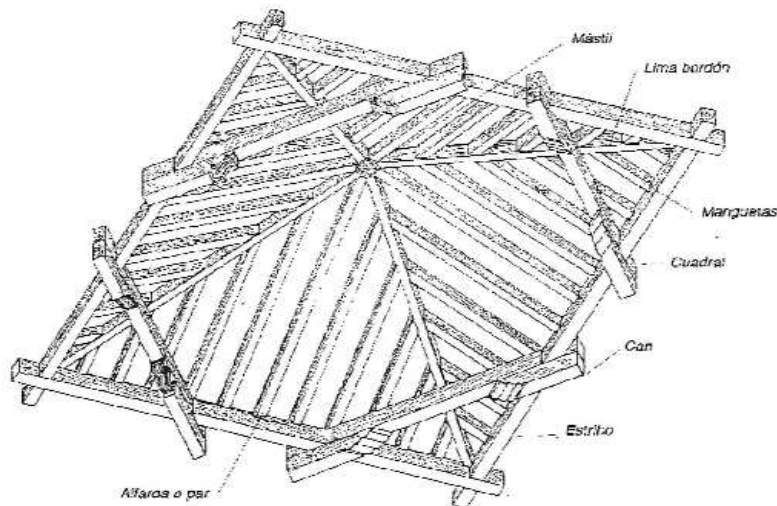

Los faldones de la cubierta se resuelven con **limas** dispuestas en forma piramidal siguiendo la dirección de las diagonales de la capilla cuadrada, hasta alcanzar el **mástil** o nabo central que les sirve de apoyo. En cada uno de los paños de la cubierta se disponen **manguetas** paralelas que apoyan en los estribos y en las lizas.

Unos listones o **cintas** transversales clavadas sobre lizas y manguetas aseguran la indeformabilidad de la obra, que se cubre finalmente con tabla. Un conjunto de 40 **tabicas** talladas con diferentes motivos, cierran el espacio que queda a la altura del arranque de lizas y manguetas, entre el estribo y la tablazón.

Interiormente, los faldones de la cubierta se decoran mediante entalladuras o agramilados practicados en los perfiles o caras inferiores de lizas, manguetas, cintas y saetines que se organizan para formar calles donde se disponen dos **series de estrellas** de ocho puntas talladas; una sencilla estrella de seis puntas trazada a compás, decora en el centro la cara inferior del mástil. Una sencilla y clara representación de la bóveda celeste, simbolizando la perfección y la vida eterna.

El pórtico. A los pies se dispone un pequeño pórtico a una sola agua o a la molinera, que descansa sobre la prolongación del muro del lado de la epístola y sobre un pie derecho de esquinas achaflanadas y zapata de roleos apoyado en una piedra labrada.

* * *

Los vecinos de Manzanal y el I Curso Práctico de Carpintería

Han sido los propios vecinos del pueblo de Manzanal, quienes con su participación y esfuerzo, su dinero y su trabajo se han ocupado de recuperar su ermita.

En el proyecto ha colaborado el Ayuntamiento, la Asociación Cultural El Serano de Manzanal, ADISAC, Caja España y Caja Rural de Zamora a través de un Curso de Carpintería organizado al efecto.

El **Curso Práctico de Carpintería** ha tenido como fin, mostrar y divulgar las técnicas tradicionales para el trabajo de la madera, de una forma práctica y directa, mediante la reconstrucción de la cubierta de la Ermita de la Vera Cruz de Manzanal de los Infantes. La intervención se ha pretendido modélica, a fin de difundir en la zona el interés por el empleo de carpinterías de madera, recuperar la práctica del oficio de la carpintería inspirándose en el legado del patrimonio tradicional de la comarca y, a la vez, despertar el interés por la conservación de las ermitas de Sanabria-Carballeda como manifestaciones notables de su arquitectura tradicional.

Las ermitas en el municipio

El interés de la restauración de la Ermita de la Vera Cruz de Manzanal de los Infantes se acentúa aún más teniendo en cuenta que **solamente este Municipio cuenta con un conjunto de once ermitas** de la misma tipología, ocho de ellas, en un aceptable buen estado de conservación. Además, en este conjunto se encuentran representadas las principales variantes constructivas de las ermitas de la comarca: ermitas-humilladero, ermitas de nave y capilla común, ermitas de nave y capilla independientes y ermitas de tres naves.

A fin de conservar, restaurar y mantener este legado cultural y arquitectónico, se propone establecer una **Ruta de las Ermitas** extensible a otros municipios que contribuya a despertar el interés por estos edificios en particular y por la arquitectura tradicional de la comarca en general.

Lanseros de la Encomienda

1. Ermita de la Asunción o de San Miguel
2. Ermita de San Roque
3. Ermita de la Vera Cruz

Manzanal de los Infantes

4. Ermita restaurada (de la Vera Cruz)

Sejas de Sanabria

5. Ermita de San Roque
6. Ermita en ruinas (de la Vera Cruz)
7. Ermita de la Virgen de la Ribera

Dornillas

8. Ermita de la Vera Cruz
9. Ermita de Santo Tirso

Donadillo

10. Ermita de la Vera Cruz

Otero de Centeno

11. Ermita en ruinas (de la Vera Cruz)

* * *

La Ruta de las Ermitas

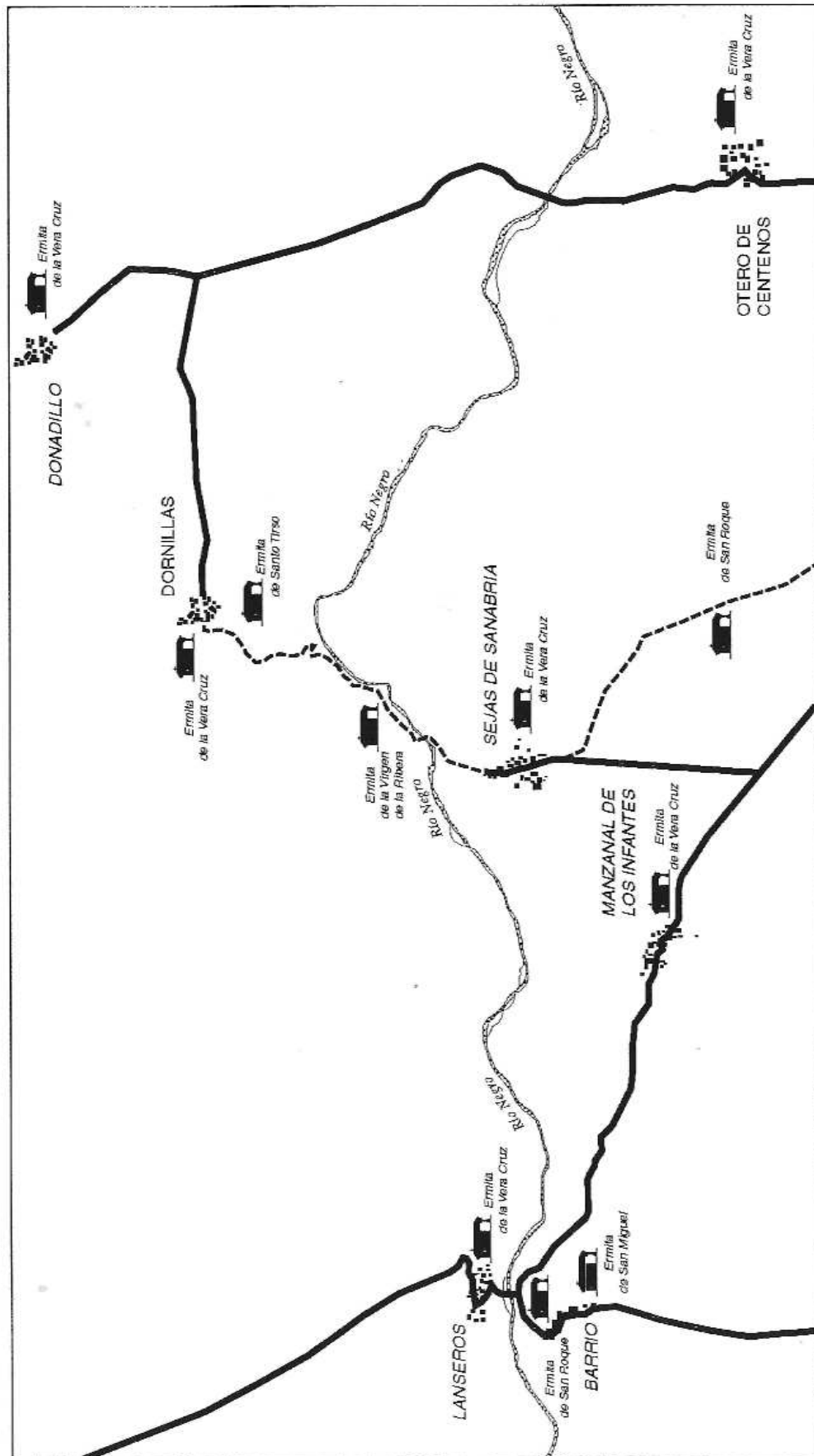

Ermita de San Miguel o de la Concepción

- LUGAR** Barrio de Lanseros de la Encomienda.
- TIPO** Ermita de nave única y capilla común.
- PLANTA** Rectangular con pórtico a los pies.
- ORIENTACIÓN** Este-Oeste.
- MUROS** Mampostería careada con las piezas de esquinas y de los vanos mejor trabajadas. Sobre la cubierta y la entrada, pequeña espadaña de un solo cuerpo en arco de medio punto que remata una cruz.
- CUBIERTA** de parhilera y lima bordón a cuatro aguas cubriendo la nave y el pórtico.
- VANOS** Entrada a los pies a través de arco de medio punto en piedra labrada, protegido por el pórtico. Pequeñas ventanas saeteras en los muros laterales para iluminar la cabecera.
- CULTO** El día 8 de mayo, en la festividad de S. Miguel, procesión con la imagen de la Virgen, desde la iglesia hasta la ermita para bendecir los campos. El día 8 de diciembre, día de la Inmaculada Concepción, Misa, procesión y baile.
- ESTADO** Precisa tratamiento de los muros y de las maderas de la armadura, así como reemplazar planchas de uralita por teja y pizarra como tuvo originalmente.

* * *

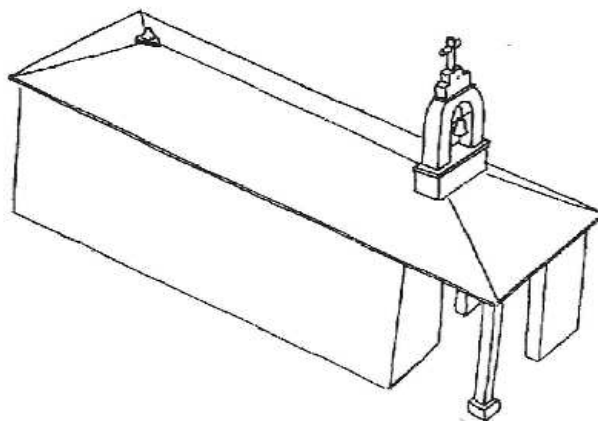

Ermita de San Roque

- LUGAR** Lanseros de la Encomienda, entre el pueblo de Lanseros y Barrio, muy cerca del río Negro.
- TIPO** Ermita de nave única y capilla común.
- PLANTA** Rectangular con pórtico a los pies.
- ORIENTACIÓN** Noreste-Suroeste.
- MUROS** Mampostería careada con las piezas de esquinas y de los vanos mejor trabajadas.
- CUBIERTA** de parhilara y lima bordón a cuatro aguas cubriendo la nave y el pórtico.
- VANOS** Entrada de madera adintelada a los pies, protegida por el pórtico, con dos ventanas laterales cerradas con barrotes de madera, recientemente sustituidos por rejas metálicas. Pequeñas ventanas saeteras en los muros laterales dan luz a la cabecera.
- CULTO** En la festividad de San Roque, 16 de agosto, se organiza en torno a la ermita la Misa y romería con música y baile.
- ESTADO** El estado de conservación es bueno, aunque precisa un acondicionamiento general de la obra y el normal mantenimiento.

* * *

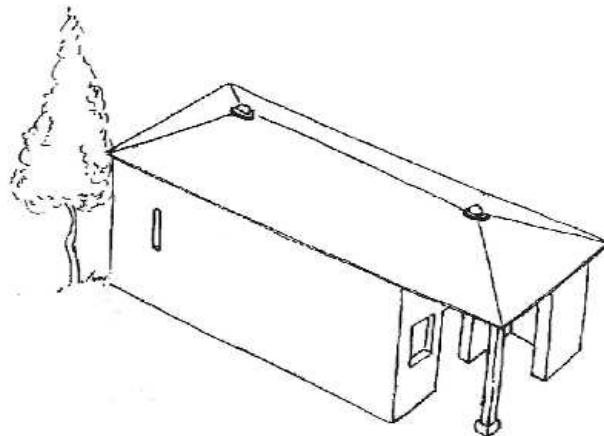

Ermita de la Vera Cruz

- LUGAR** Lanseros de la Encomienda.
- TIPO** Ermita de nave única y capilla común.
- PLANTA** Rectangular con pórtico a los pies.
- ORIENTACIÓN** Este-Oeste.
- MUROS** Mampostería careada y enripiada, con las piezas de esquinas y de los vanos mejor trabajadas. Sobre el muro de los pies, un cuerpo de espadaña de un solo arco de medio punto rematado con cruz de piedra.
- CUBIERTA** de parhilera y lima bordón a tres aguas cubriendo la nave y cubierta a la molinera o a una sola agua en el pórtico.
- VANOS** Entrada a los pies a través de arco de piedra labrada medio punto, protegido por el pórtico. Pequeñas ventanas saeteras en los muros laterales iluminan la cabecera.
- CULTO** Misa el 3 de Mayo, día de la Bendita Cruz.
- ESTADO** El estado de conservación es bueno, aunque precisa un acondicionamiento general, volver a cubrir con teja el pórtico y un normal mantenimiento.

* * *

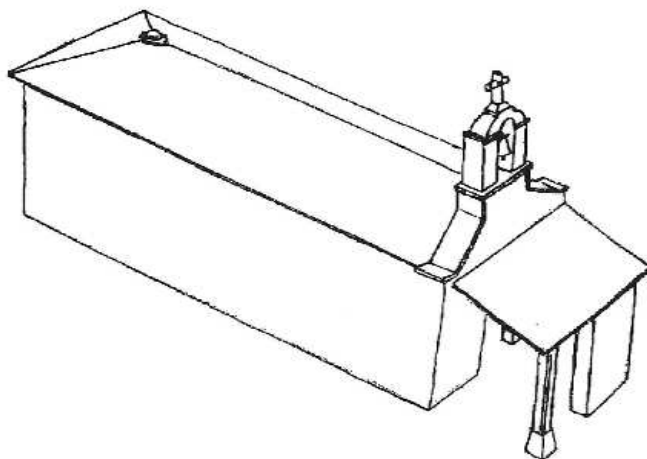

Ermita de la Vera Cruz

- LUGAR** Manzanal de los Infantes, a la entrada del pueblo, al lado de la carretera y antiguo camino de Mombuey.
- TIPO** Ermita-humilladero.
- PLANTA** Cuadrada con pórtico a los pies.
- ORIENTACIÓN** Este-Oeste.
- MUROS** Mampostería careada y enripiada con las piezas de esquinas mejor trabajadas.
- CUBIERTA** de pabellón cuadrado y lima bordón a cuatro aguas sobre la capilla y cubierta a la molinera o a una sola agua en el pórtico.
- VANOS** Único vano adintelado en la entrada a los pies organizado en tres calles: puerta en el centro y barrotes de madera cuadri-llados dispuestos en oblicuo a los lados y sobre la puerta.
- CULTO** Misa y rosario el 3 de Mayo, día de la Bendita Cruz, que celebran los cofrades compartiendo vino y escabeche. Procesiones en Semana Santa.
- ESTADO** La ermita, en estado de ruina, ha sido recientemente restaurada en su totalidad. Queda por acondicionar los alrededores.

* * *

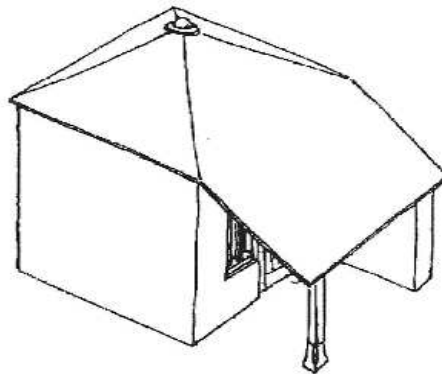

Ermita de la Vera Cruz

- LUGAR** Sejas de Sanabria, a la salida del camino de Otero de Centeno.
- TIPO** Ermita-humilladero.
- PLANTA** Cuadrada con pórtico a los pies.
- ORIENTACIÓN** Noreste-Suroeste.
- MUROS** Mampostería careada.
- CUBIERTA** de pabellón cuadrado y lima bordón a cuatro aguas sobre la capilla y cubierta a la molinera o a una sola agua en el pórtico.
- VANOS** Único vano adintelado en la entrada a los pies organizado en tres calles: puerta en el centro y barrotes de madera cuadri-llados dispuestos en oblicuo a los lados y sobre la puerta.
- CULTO** Misa y rosario el 3 de Mayo, día de la Bendita Cruz. Procesiones en Semana Santa desde la iglesia parroquial, organizando un Calvario.
- ESTADO** La ermita, abandonada desde hace años, se encuentra en estado de ruina. Lo que queda de los muros y de las maderas de la cubierta, permite una restauración fiel al modelo. Recuperable.

* * *

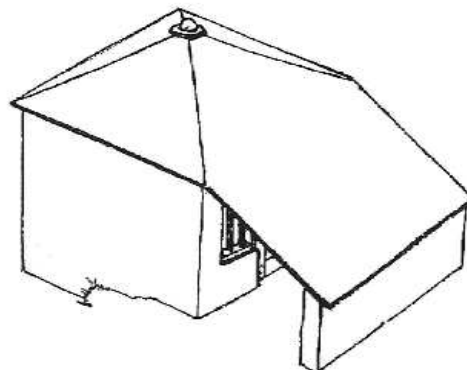

Ermita de San Roque

- LUGAR** Sejas de Sanabria, a 2 km del pueblo, al pie del viejo camino de Mombuey.
- TIPO** Ermita de nave única y capilla común.
- PLANTA** Rectangular con pórtico a los pies.
- ORIENTACIÓN** Este-Oeste.
- MUROS** Mampostería careada recibida con barro. Las paredes interiores de la nave y el pórtico embarradas y encaladas, y sobre el blanco de cal, sencillas e ingenuas pinturas populares.
- CUBIERTA** De parhilera y lima bordón a cuatro aguas cubriendo la nave y el pórtico.
- VANOS** Entrada de madera adintelada a los pies, protegida por el pórtico, con dos ventanas laterales enrejadas. Una única ventana en el muro meridional da luz a la cabecera.
- CULTO** En la festividad de San Roque, 16 de agosto, se organiza en torno a la ermita una Misa y romería, con música y baile.
- ESTADO** El estado de conservación es bueno. Precisa rejuntado del exterior de los muros con mortero de cal, tratamiento de las maderas y retejo. Se debería conservar el revoco interior con mortero de barro y paja encalado con sus ingenuas pinturas.

* * *

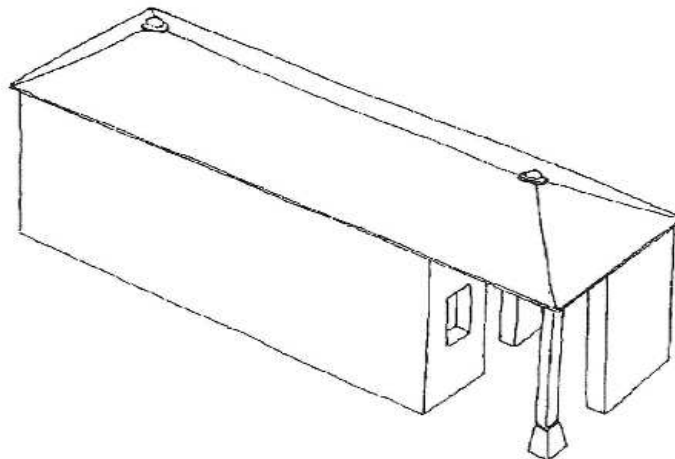

Ermita de la Virgen de la Ribera

- LUGAR** Sejas de Sanabria, a 1,5 km del pueblo, en el camino a Dornillas y al pie del río Negro.
- TIPO** Ermita de nave y capilla independientes de distinta anchura.
- PLANTA** Cabecera cuadrada con sacristía adosada al muro testero, nave rectangular con pórtico a los pies.
- ORIENTACIÓN** Este-Oeste.
- MUROS** Mampostería careada, bien trabajada la piedra en esquinas y vanos. Una escalera de piedra conduce al campanario de espadaña sobre la entrada, es de dos cuerpos y tres vanos en arco.
- CUBIERTA** De pabellón cuadrado y lima bordón con almizate sobre la cabecera y de par y nudillo en la nave. A tres aguas, la del pórtico.
- VANOS** Entradas en arco labrado de medio punto a los pies, bajo el pórtico, y a través del muro meridional. Estrechas ventanas dan luz a la cabecera y sacristía. Flanquean la entrada de los pies dos ventanas enrejadas con derrame, a modo de limosnero.
- CULTO** En la fiesta de la Virgen de la Ribera, el domingo después de S. Roque, se organiza en torno a la ermita Misa y procesión, romería, música y baile. Esta abierta todos los domingos del año.
- ESTADO** El estado de conservación es bueno. Precisa mantenimiento.

* * *

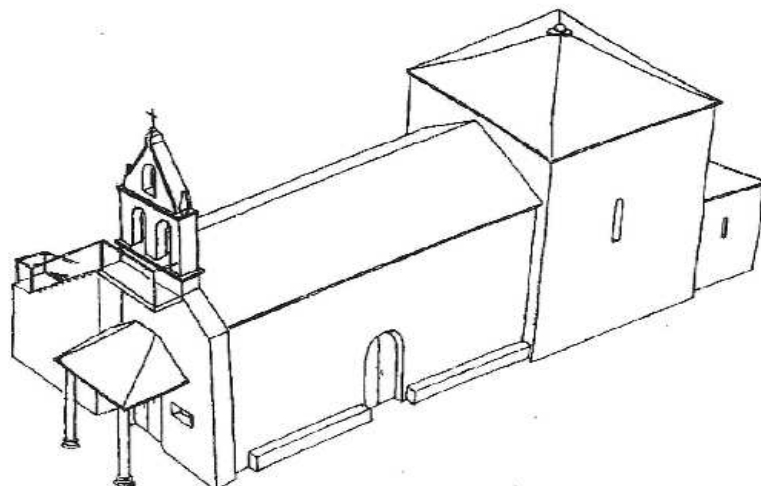

Ermita de la Vera Cruz

- LUGAR** Donadillo, a la salida del camino a Peque.
- TIPO** Ermita-humilladero.
- PLANTA** Cuadrada con pórtico a los pies.
- ORIENTACIÓN** Noreste-Suroeste.
- MUROS** Mampostería careada y enripiada con las piezas de esquinas mejor trabajadas. Las paredes interiores conservan el revoco de barro con paja encalado.
- CUBIERTA** De pabellón cuadrado y lima bordón a cuatro aguas sobre la capilla y cubierta a la molinera o a una sola agua en el pórtico.
- VANOS** Único vano adintelado en la entrada a los pies organizado en tres calles: puerta en el centro y barrotes de madera cuadri-llados dispuestos en oblicuo a los lados y sobre la puerta.
- CULTO** Misa y rosario el 3 de Mayo, día de la Bendita Cruz. Procesiones en Semana Santa desde la iglesia parroquial, organizando un Calvario.
- ESTADO** La ermita se encuentra en excelente estado de conservación. Precisa el habitual mantenimiento anual.

* * *

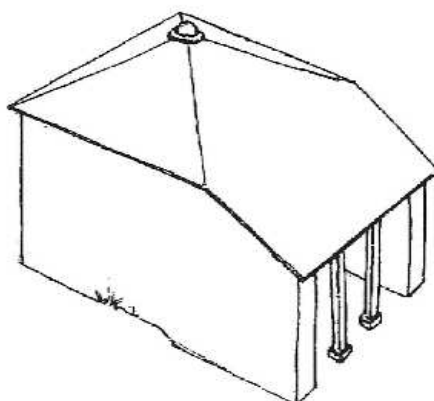

Ermita de la Vera Cruz

- LUGAR Dornillas.
- TIPO Ermita de nave única y capilla común.
- PLANTA Rectangular con pórtico a los pies.
- ORIENTACIÓN Suroeste-Noreste.
- MUROS Mampostería careada y piedra labrada en puerta y ventanas.
- CUBIERTA de parhilera y lima bordón a cuatro aguas cubriendo la nave y el pórtico.
- VANOS Entrada de piedra labrada de arco rebajado. Dos ventanas en los muros laterales.
- CULTO Misa y rosario el 3 de Mayo, día de la Bendita Cruz. Es el lugar donde se celebra habitualmente la eucaristía los domingos, por encontrarse arruinada la iglesia parroquial.
- ESTADO El estado de conservación es bueno. Precisa mantenimiento.

* * *

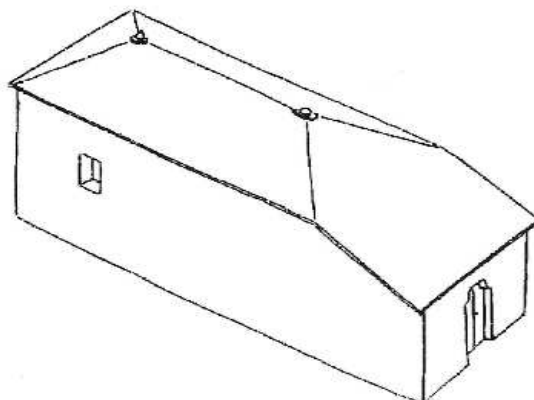

Ermita de Santo Tirso

- LUGAR** Dornillas, al pie del camino de Sejas de Sanabria
- TIPO** Ermita de tres naves
- PLANTA** Rectangular con pórtico a los pies y sacristía adosada.
- ORIENTACIÓN** Norte-Sur.
- MUROS** Mampostería concertada con sillares labrados en esquinas y vanos. Columnas monolíticas con basas y capiteles de piedra labrada en el pórtico y en el interior.
- CUBIERTA** De parhílera y lima bordón a cuatro aguas cubriendo la nave y el pórtico.
- VANOS** Entradas en piedra labrada a los pies y en uno de los laterales.
- CULTO** Festividad de Santo Tirso, 28 de enero. El interior de la ermita está dedicado enteramente a cementerio.
- ESTADO** El estado de conservación es bueno. Precisa mantenimiento anual.

* * *

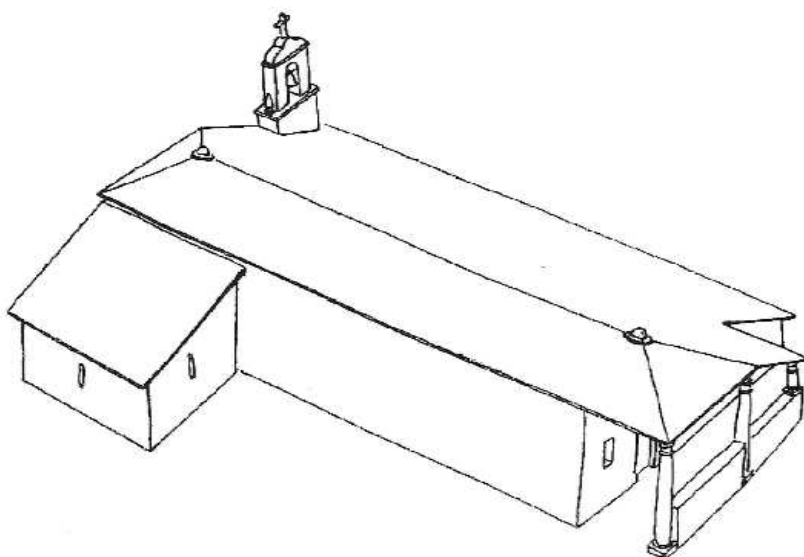

Ermita de la Vera Cruz

- LUGAR** Otero de Centenos, a la salida del camino hacia Santa Eulalia del Río Negro.
- TIPO** Ermita de nave única y capilla común.
- PLANTA** Rectangular con pórtico a los pies.
- ORIENTACIÓN** Este-Oeste.
- MUROS** Mampostería concertada
- CUBIERTA** de parhilera y lima bordón a cuatro aguas cubriendo la nave y el pórtico.
- VANOS** Entrada de madera adintelada a los pies, protegida por el pórtico, con dos ventanas laterales protegidas con barrotes de madera. Dos estrechas ventanas dan luz a la cabecera.
- CULTO** Misa y rosario el 3 de Mayo, día de la Bendita Cruz. Procesiones en Semana Santa desde la iglesia parroquial, organizando un Calvario.
- ESTADO** La ermita, en ruinas, ha sido utilizada durante años, como basurero. La cubierta ha desaparecido enteramente, pero el muro, protegido con teja, se mantiene en buen estado y el edificio es recuperable.

* * *

Leyenda de la Vera Cruz

Debido a la importancia misma de la cruz, la tradición cristiana urdió en torno a aquella reliquia insigne una complicada leyenda llena de implicaciones simbólicas.

La leyenda de la Vera Cruz, es recogida entre otros autores, por el dominico Santiago de la Vorágine en el siglo XIII, y narra cómo Seth, hijo de Adán, le pidió al arcángel San Miguel óleo del árbol de la misericordia para ungir el cuerpo de su padre moribundo. El arcángel no se lo dio, pero le entregó una ramita del árbol del bien y del mal. Cuando Seth halló a su padre muerto, plantó la rama sobre su sepulcro. Con el tiempo, ésta prendió y creció hasta convertirse en un corpulento árbol que duró hasta los tiempos de Salomón. Precisamente cuando este rey ordenó la construcción del Gran Templo de Jerusalén, el árbol fue cortado y parte de su madera sirvió para que la reina de Saba, cuando acudía a consultar al sabio rey, pudiera atravesar un riachuelo. Al ver el tronco sobre el agua, la reina se arrodilló a adorarlo. Había tenido una súbita revelación: sobre esa madera sería crucificado Jesucristo. Cuando Salomón supo de la revelación hizo enterrar el tronco. Sin embargo, con el tiempo, éste volvió a brotar y sirvió para inmolar a Cristo.

Esta leyenda plasma el deseo de hacer corresponder el sacrificio redentor con la caída primera que remediaba: por la muerte de Adán viene la salvación gracias a Cristo crucificado. De ahí que se represente tantas veces la tumba de Adán en el propio Calvario, figurando la cruz sobre el cráneo de Adán.

La leyenda de la Santa Cruz comprende también los episodios de su “invención” o descubrimiento por Santa Elena.

En el año 313 cuando el emperador Constantino se trasladó con sus tropas hasta orillas del Danubio para defender su imperio de los bárbaros que pretendían conquistarlo, una noche tuvo un sueño: un ángel lo despertaba y le ordenaba mirar al cielo; los rayos de sol formaban una cruz y sobre ésta podía leerse: “Con esta señal vencerás”. Poco después, el edicto de Milán concedía plena libertad de culto y ordenaba el fin de la persecución de los cristianos. La madre del emperador visionario, santa Elena, viajó entonces hasta Jerusalén para tratar de recuperar la cruz desaparecida, que pudo reconocer, entre las tres escondidas en el monte Calvario, por sus poderes curativos capaces de resucitar a un difunto.

No terminan ahí las peripecias de la Vera Cruz, ya que cuando en el año 614, el rey persa Cosroes trató de robar la cruz, el emperador bizantino Heraclio logró rescatarla y regresar con ella hasta la ciudad de Jerusalén.

* * *

La Cofradía de la Vera Cruz

La Cofradía de la Santa Vera Cruz de Manzanal de los Infantes conserva el libro de la Cofradía, fechado en 1858, en el que por mandato del Ilmo. Sr. Obispo de Astorga se hace copia de los treinta capítulos de la Regla de esta Hermandad cuya acta de fundación se otorga a 27 días del mes de octubre de 1727.

En ella se establecen las misas y funciones espirituales, vigiliias y procesiones, que han de observar los cofrades por Navidad, Pascua, Anunciación, Corpus Cristi y Santa Cruz de mayo y septiembre. Se ordena ayudar a los cofrades necesitados, y se obliga a velar y cuidar a los enfermos ayudándoles si fuera necesario en las labores del campo, así como a acompañar y dar cristiana sepultura a los difuntos.

La regla establece también las medidas para el mantenimiento y las reparaciones de la ermita y obliga a convocar cabildo el día de ceniza, mirando siempre por el mayor aumento de la cofradía y la observancia de todos sus capítulos tomando cuentas todos los años a los mayordomos.

* * *

San Roque

San Roque es el abogado contra la peste y, debido a los estragos que causó esta enfermedad en Europa durante los siglos XV y XVI, ha sido desde entonces muy venerado.

Se suele representar a San Roque con una indumentaria parecida a la de un peregrino, pero se le identifica porque una de sus piernas va desnuda y deja ver una llaga para recordar que también fue alcanzado por la peste. Curiosamente esta llaga tiene el aspecto de herida profunda; se diría que la flecha que acababa de hacerla, apenas fue retirada. La peste seguía siendo, pues, para la imaginación popular, un dardo lanzado por la mano de Dios. Un ángel se aproxima a San Roque y toca esta herida delicadamente con la mano: cierra los bordes y la frota suavemente con un celeste unguento. Es el ángel que, según la leyenda, fue enviado por Dios para curarle. Finalmente el buen perro yace a sus pies y lleva a veces un pan en la boca. En otras ocasiones se representa al perro lamiendo la llaga del santo y en algunas imágenes, el propio San Roque, apoyado en su báculo de peregrino, se limita a apartar con la otra mano la túnica para mostrar la llaga en el muslo.

* * *

San Miguel

San Miguel es el arcángel considerado jefe de las milicias celestiales. Esto supone una concepción beligerante de la condición angélica, por lo que San Miguel pasa a ser el principal vencedor de Satanás: brazo ejecutor de la justicia divina.

Se le suele representar, por tanto, teniendo derrotado a sus plantas al enemigo infernal. Viste coraza o peto de guerrero y blande una espada que en ocasiones es de fuego. Por ello se le ha confundido a veces con el ángel colocado por Yahveh como guardián del paraíso, tras la expulsión de Adán y Eva.

Por otra parte, el propio arcángel desempeña un papel en el juicio particular de las almas, procediendo al pesaje de las mismas. Debidamente ambientada, la escena, se incorpora en ocasiones en representaciones del Juicio Final.

* * *

Bibliografía

- BÁEZ MEZQUITA, J.M., *Arquitectura popular de Sanabria: asentamientos, morfologías y tipologías rurales*. Instituto de Estudios Zamoranos "Florián de Ocampo", Zamora, 1994.
- FERNÁNDEZ CABO, M., *Armaduras de cubierta*, Valladolid, 1997.
- LÓPEZ DE ARENAS, D., *Breve compendio de la Carpintería de lo Blanco y tratado de Alarifes*, 1ª ed. : Sevilla 1633; 2ª ed.: con suplemento de Rodríguez Villafañe, S., Sevilla, 1727; 3ª ed.: anotada y glosada por Mariategui, E., "El arte en España", 1867; y 4ª ed.: Sánchez Lefler, G., Madrid, 1912.
- NUERE MATAUCO, E., "Los cartabones como instrumento exclusivo para el trazado de lacerías", *Madridider Mitteilunger* 23, Deutsches Archaeologisches Institut, Mainz, 1982.
- Carpintería de lo blanco; lectura dibujada del primer manuscrito de Diego López de Arenas*, Madrid, 1985.
- La carpintería de armar española*, Madrid, 1989.
- La carpintería de lazo. Lectura dibujada del manuscrito de Fray Andrés de San Miguel*, Málaga, 1990.
- REVILLA, F., *Diccionario de iconografía*, Madrid, 1990.
- SAN JOSÉ ALONSO, J, I., *Arquitectura religiosa en Sanabria: sus espacios, organizaciones y tipologías*. Instituto de Estudios Zamoranos "Florián de Ocampo", Zamora, 1994.
- ZABALBEASCOA, A., "Cirujanos del arte", *El País Semanal*, nº 1239, Madrid, 2000.

* * *